

MOTOR

Fabricante	Cummins
Tipo	4BTA3.9-C116 Certificación Tier I
Potencia bruta a 2200 RPM	116 hp (86 kW)

TREN DE FUERZA

Tipo de circuito hidráulico	Cerrado
Bomba de translación de pistón axial con desplazamiento variable	1
Motores hidráulicos de tracción de desplazamiento fijo	2
Interbloqueo do motor de accionamiento	Sí
Motor hidráulico de accionamiento del tambor de desplazamiento variable	1
Velocidades de translación de avance/retroceso	2
Velocidades de trabajo:	
1ª (máx.)	19 km/h (1,2 mph)
2ª (máx.)	8,4 km/h (5,2 mph)
Velocidad máx. de translación	10,3 km/h (6,6 mph)
Pendiente superable	40%
Estabilidad transversal (máquina en línea recta)	Pendiente de 30°

SISTEMA ELÉCTRICO

Voltaje	24 V
Baterías	2 x 100 A
Alternador	45 A

AMBIENTE DEL OPERADOR

Aislado del chasis mediante amortiguadores flexibles; pasamanos; dos espejos retrovisores; iluminación delantera; panel de instrumentos con protección antivandalismo; asiento de vinilo con suspensión y apoyabrazos y cinturón de seguridad retráctil de 51 mm (2 pulg); excepcional visibilidad hacia adelante y atrás.

PESO OPERACIONAL

Peso de operación	9.740 kg (21.473 lb)
Peso máximo	12.280 kg (27.073 lb)
Peso del tambor	5.314 kg (11.715 lb)
Carga lineal estática	24,9 kg/cm (140 lb/pulg)

CAPACIDAD DE SERVICIO

Tanque de combustible	410 l (108 gal)
Aceite del motor	11,2 l (11,8 qt)
Refrigerante del motor	24 l (25,1 qt)
Depósito hidráulico	90 l (95,1 qt)
Transmisión	3,5 l (3,7 qt)
Eje de transmisión	2 x 3,3 l (2 x 3,5 qt)
Sistema de vibración	8 l (8,5 qt)

OTRAS ESPECIFICACIONES

Vibración:	
Tipo de circuito hidráulico	Cerrado
Bomba de pistón axial con desplazamiento variable	1
Motor hidráulico de desplazamiento fijo	1
Modos de vibración	2
Vibración	2 pesos excéntricos de patrón circular/ajuste continuo
Frecuencia:	
Baja	32 Hz (1.920 vpm)
Alta	35 Hz (2.100 vpm)
Amplitud nominal:	
Baja	1,15 mm (0,045 pulg)
Alta	1,9 mm (0,072 pulg)
Fuerza centrífuga:	
Baja	206 kN (46.294 lbs)
Alta	277 kN (62.006 lbs)
Carga lineal dinámica:	
Baja	965 N/cm (551 lb/pulg)
Alta	1.298 N/cm (738 lb/pulg)

Dirección:

Bomba (de engranajes)	1
Cilindros	2
Ángulo (izquierdo y derecho)	+/- 36°
Ángulo de oscilación	+/- 10°
Radio de giro interno	3,21 m (10,5 piés)
Radio de giro externo	5,57 m (18,3 piés)

Neumáticos:

Tamaño	23,1 x 26 UK5 10PR
Tambor liso	Suelo de diamante
Tambor pata de cordero	Suelo de tracción
Lastre del neumáticos	Sólo suelo de tracción

EQUIPO ESTÁNDAR

Transmisión hidrostática para tambor y ambas ruedas
Bloqueo del diferencial entre ruedas
Chasis articulado
1 velocidad de trabajo/1 velocidad de transporte
Vibración de amplitud doble
Auto-control de la vibración
Palanca única de velocidad/dirección
Freno de estacionamiento SAHR
Botón de parada de emergencia
Interruptor de desconexión general
Luces de trabajo halógenas (2 delanteras/2 traseras)
Alarma de retroceso
Caja de herramientas con traba
Disposición de 4 puntos de elevación y amarre
Filtros roscados de combustible, aceite del motor e hidráulico
Puntos de remolque delantero y trasero
Portavasos
Bocina
Perilla de giro del volante

EQUIPO OPCIONAL

Protección ROPS/FOPS
Carcasa de pata de cordero con raspadores
Cabina presurizada con calefacción y ventilación
Aire acondicionado
Pre filtro de aire del motor
Baliza giratoria

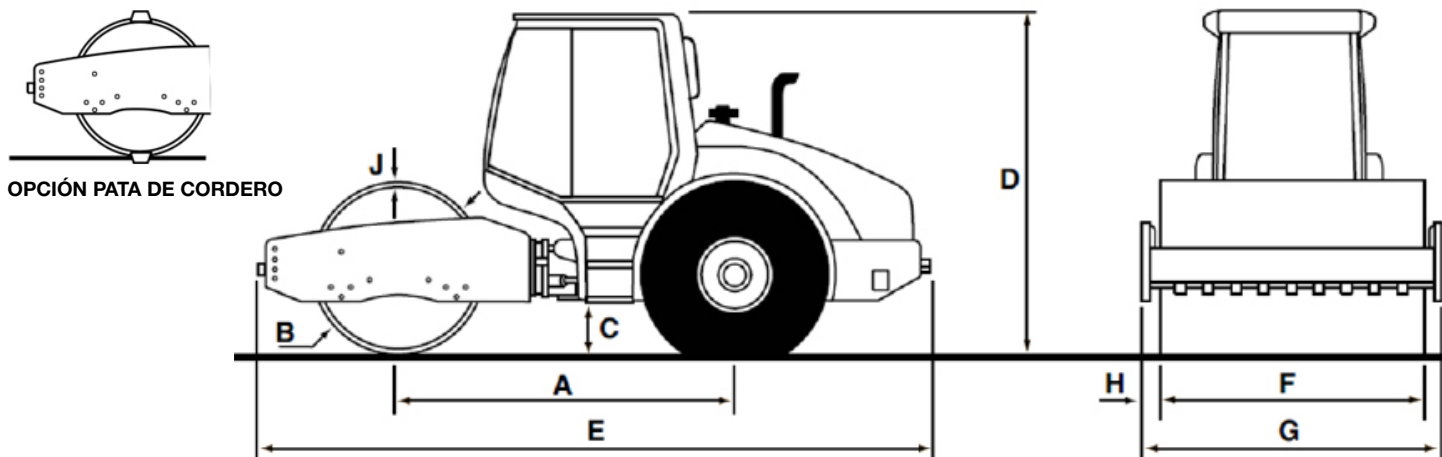

DIMENSIONES

A. Distancia entre ejes	2,82 m (111 pulg)
B. Diámetro del tambor	1,5 m (59 pulg)
C. Distancia libre al suelo	450 mm (17,7 pulg)
D. Altura total	3,03 m (119 pulg)
E. Largo Total	5,63 m (222 pulg)
F. Ancho del tambor	2,13 m (84 pulg)
G. Ancho total	2,25 m (88,6 pulg)
H. Extensiones del marco	60 mm (2,4 pulg)
J. Espesor del tambor	25 mm (0,98 pulg)

Case se reserva el derecho de implantar mejoras en el proyecto y alteraciones en las especificaciones a cualquier momento, sin contraer ninguna obligación de instalarlas en unidades vendidas anteriormente. Las especificaciones, descripciones y materiales ilustrativos aquí contenidos reflejan correctamente los datos conocidos en la fecha de la publicación, pero pueden variar de región para región y están sujetos a alteraciones sin previo aviso. Las ilustraciones pueden incluir equipamientos opcionales y accesorios y pueden no incluir todos los equipamientos estándar.

CASE
CONSTRUCTION

CCE- SV11-EO1 – 09/2012

www.casece.com.br

Oficina Comerciales

Garín - Buenos Aires
Rep. Argentina
Calle 28 n° 920
Panamericana Km 38,5
Teléfono: 54 3327-446100

Weston, Florida – USA
3265 Meridian Pkwy, Suite 124
Zip code 33331-3505
Tel: +19546592414

Fábricas

Contagem - Minas Gerais - Brasil
Av. General David Sarnoff, 2237
Inconfidentes - 32.210-900
Teléfono: +55 31 2104-3111

Sorocaba - São Paulo - Brasil
Av. Jerome Case, 1.801
Éden - CEP 18087-220
Teléfono: +55 15 3334-1700