

**SERIE PC**

# LIGERAS Y COMPACTAS, ENTRE UNA Y CUATRO TONELADAS METROS

**LIFETIME EXCELLENCE**



# LIFETIME EXCELLENCE

Las grúas articuladas PALFINGER convencen por su ciclo de vida útil superior. Son las más económicas y fiables, durante toda la vida útil del producto. Desde la búsqueda de soluciones hasta la reventa.

- **Orientado a la aportación de soluciones**
- **De valor fijo**
- **Económico**
- **Fiable**
- **De fácil mantenimiento**
- **Respetuoso con el medio ambiente**
- **De fácil manejo**
- **Listo para su uso**



- Gran durabilidad gracias a su tecnología de revestimiento
- Protección perfecta gracias a los conductos de aceite interiores incorporados en el cilindro
- Las válvulas pilotadas evitan que el brazo de la grúa descienda
- Las válvulas de retención de carga evitan que el brazo de la grúa descienda



# EQUIPADA CON LA TECNOLOGÍA PARA GRÚAS MÁS MODERNA. ESTA SERIE DE MINIGRÚAS SIENTA NUEVAS BASES.

## 12 Highlights



**Sistema de rotación**  
Gran potencia en poco espacio

Mayor rentabilidad en el uso gracias a su tornillo sinfín ligero y de fácil mantenimiento. De este modo es posible girar la grúa con precisión.



**Panel de control**  
Interacción con el usuario

El panel de control se puede posicionar individualmente y protege el bloque de control hidráulico para evitar que sufra daños. Los modelos PC 2700 y PC 3800, en versión CE, disponen de un panel de control a ambos lados.



**Conductos de aceite interiores**  
Una protección perfecta gracias a su diseño compacto

Los conductos de aceite interiores permiten un diseño compacto del sistema de extensión y garantizan una protección perfecta frente a posibles daños.

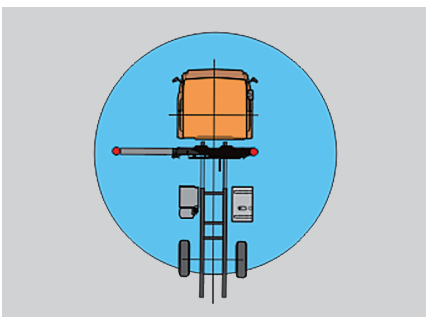

**Sistema de supervisión de la estabilidad**  
Fácil y seguro

Los modelos PC 2700 y PC 3800, en versión CE, disponen de un sistema de supervisión de la estabilidad. Sólo es posible operar la grúa de forma segura cuando la pluma y los soportes están completamente extendidos.



**Dispositivo hidráulico de protección contra sobrecarga**  
Función de seguridad integrada

En la versión CE los modelos PC 2700 y PC 3800 están equipados con un dispositivo hidráulico de protección contra sobrecarga. Al alcanzarse los límites de carga se bloquean todos los movimientos que pudieran provocar un mayor aumento del par de carga.

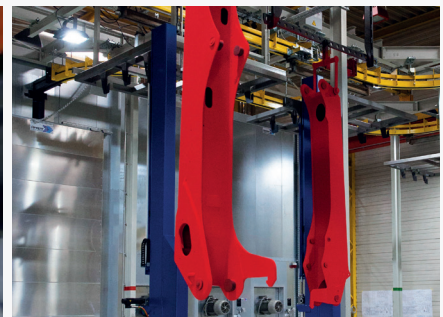

**Tecnología de revestimiento**  
Protección de superficies al máximo nivel

La base para una protección de superficies perfecta es el revestimiento KTL. Después, los componentes reciben otro revestimiento en el equipo de recubrimiento de polvo o bien se pintan mediante un robot de pintura con un barniz protector de dos componentes. Excelente conservación y protección contra la corrosión durante toda la vida de la grúa.



#### Radiocontrol remoto

Ergonómico y fácil de manipular con una sola mano

Opcionalmente ofrecemos un control remoto proporcional para las grúas más pequeñas de PALFINGER. Ergonómico, robusto y económico. La válvula de control y el receptor están protegidos dentro de una carcasa metálica.

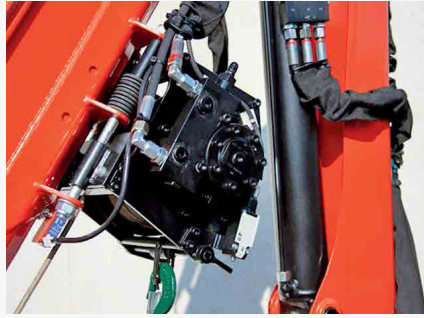

#### Cabestrante

El complemento ideal

Para ampliar sus aplicaciones, el modelo de grúa PC dispone opcionalmente de un cabestrante. Con 800 kg de potencia de elevación, es la solución ideal para minigrúas. En caso necesario, puede equiparse también con bloqueo de tracción e interruptor de posición final.



#### Motores

Con potencias de 1,5 kW o 3,0 kW

Especialmente diseñados para las grúas de la serie PC, están disponibles en dos versiones: 12V o 24V. Se instalan protegidos dentro de una carcasa robusta y permiten un mantenimiento sencillo.



#### Gatos de apoyo BS 008

Para los modelos PC 1500 y PC 2700

Diseñado para garantizar una estabilidad óptima con un peso en vacío reducido. También para este apoyo hay disponible un sistema de supervisión de la estabilidad para el modelo PC 2700 en versión CE.



#### Gatos de apoyo BS 009

Para los modelos PC 1500 y PC 2700

Para una elevada estabilidad incluso en vehículos pequeños. El empleo de diversos cilindros de apoyo permite una adaptación ideal del apoyo al vehículo.

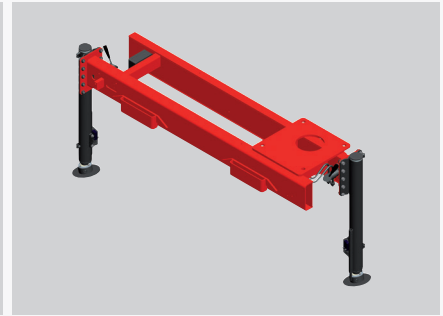

#### Gatos de apoyo BS 010

Para el modelo PC 3800

Este soporte con doble travesaño puede emplearse, según la situación de montaje, sin extensión de gato, con una o con dos extensiones.

PC 1500

# COMPACT

## VARIANTES DE EXTENSIONES HIDRÁULICAS



m	1.2	2.1	3.1	4.2
kg max.	990	630	440	270

A V1

## DIMENSIONES

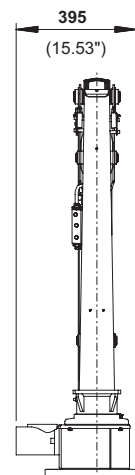
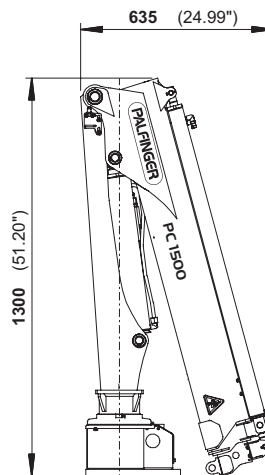
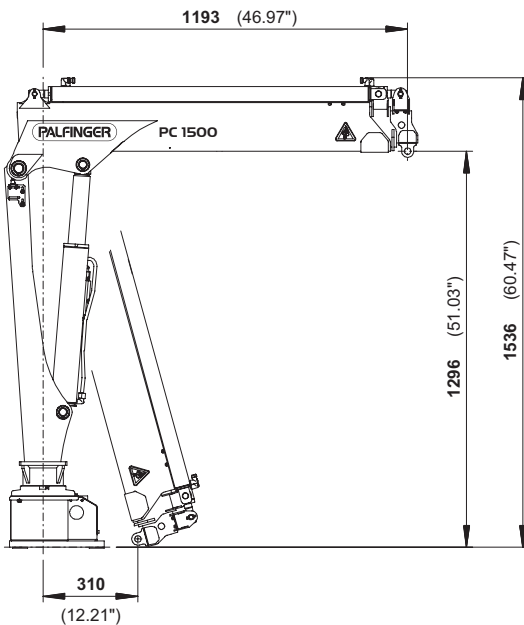

## Especificaciones técnicas

### EN 12999 H1-B2

Par de elevación máx.	1,4 tm
Potencia de elevación máx.	990 kg
Alcance hidráulico máx.	3,1 m
Alcance manual máx.	4,2 m
Radio de giro	325°
Par de giro	0,20 tm
Espacio necesario para el montaje (estándar)	0,40 m
Anchura de grúa plegada	0,64 m
Presión de servicio máx.	200 bar
Caudal recomendado de la bomba	6 l/min
Peso en vacío (estándar)	164 kg



PC 2700

# COMPACT

## VARIANTES DE EXTENSIONES HIDRÁULICAS

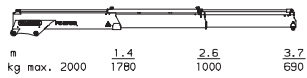

A

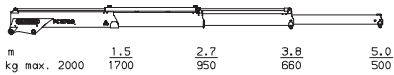

B

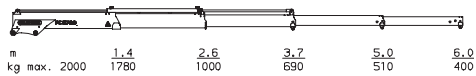

Non-CE – A V2

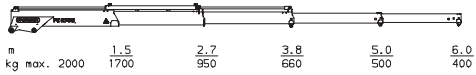

Non-CE – B V1

## DIMENSIONES

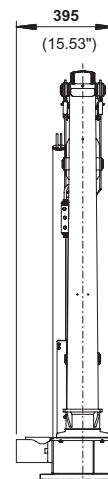
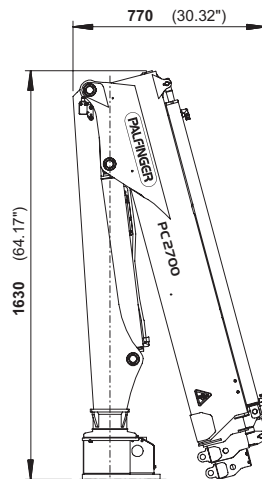
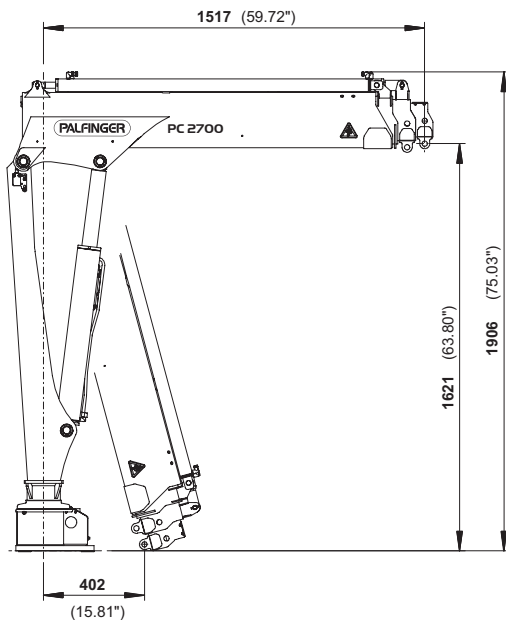



## Especificaciones técnicas

### EN 12999 H1-B2

Par de elevación máx.	2,6 tm
Potencia de elevación máx.	2000 kg
Alcance hidráulico máx.	5,0 m
Alcance manual máx.	6,0 m
Radio de giro	325°
Par de giro	0,31 tm
Espacio necesario para el montaje (estándar)	0,40 m
Anchura de grúa plegada	0,77 m
Presión de servicio máx.	200 bar
Caudal recomendado de la bomba	9 l/min
Peso en vacío (estándar)	207 kg



PC 3800

# COMPACT

## VARIANTES DE EXTENSIONES HIDRÁULICAS

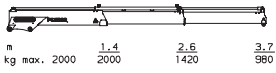

A

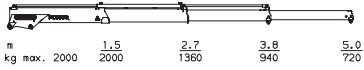

B

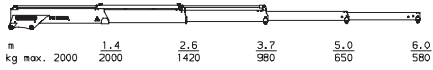

Non-CE – A V2

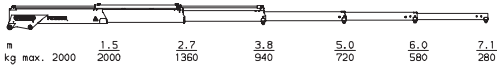

Non-CE – B V1

## DIMENSIONES

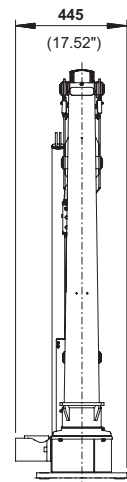
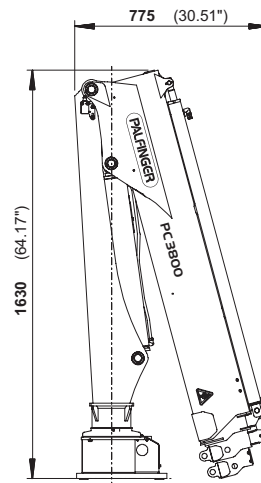
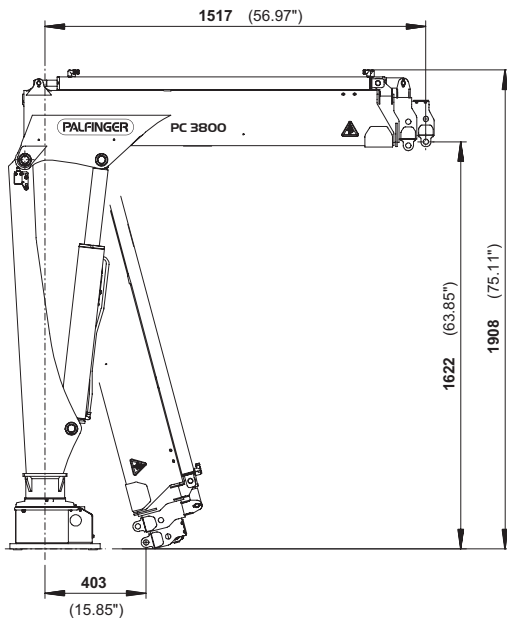

## Especificaciones técnicas

### EN 12999 H1-B2

Par de elevación máx.	3,7 tm
Potencia de elevación máx.	2000 kg
Alcance hidráulico máx.	5,0 m
Alcance manual máx.	7,1 m
Radio de giro	325°
Par de giro	0,38 tm
Espacio necesario para el montaje (estándar)	0,45 m
Anchura de grúa plegada	0,77 m
Presión de servicio máx.	200 bar
Caudal recomendado de la bomba	12 l/min
Peso en vacío (estándar)	238 kg



Las grúas de las imágenes están equipadas con elementos parcialmente personalizados y no siempre corresponden al equipamiento de serie. Deben considerarse las regulaciones propias de cada país a la hora de configurar las grúas. Los datos relativos a las dimensiones no son vinculantes. Se reservan los derechos a cambios, errores y fallos de traducción

MADAL PALFINGER S/A - Rua Flávio Francisco Bellini, 350, Bairro Salgado Filho, CEP 95098-170 Fone (54) 3026.7000 | Caxias do Sul - RS - Brasil - E-mail: vendas@palfinger.com SAC - Serviço de Atendimento ao Cliente: 0800 51 2366