



La Eficiencia y La Versatilidad En Espacios...

- Pasillo Muy Angosto y Pasillo Angosto
- La Más Alta Calidad
- Flexible, Multi-Propósito



BENDI® Montacargas de Pasillo Muy Angosto

Modelo Eléctrico de 3 Ruedas, ataque lateral a 205°

B3/30E-205S De 3,000 Lbs. de capacidad nominal, alturas de estiba hasta 360" (9.14 Mts.), pasillos de trabajo de 72" (1.82Mts.)

BENDI® Montacargas de Pasillo Angosto

Modelos Eléctricos de C.A., de 4 Ruedas, ataque lateral a 180°

B30/42AC-180D De 3,000 Lbs. de capacidad nominal, alturas de estiba hasta 312" (7.92 Mts.), pasillos de trabajo de 78" (1.98Mts.)

B40/48AC-180D De 4,000 Lbs. de capacidad nominal, alturas de estiba hasta 360" (9.14 Mts.), pasillos de trabajo de 78" (1.98Mts.)

B45AC-180D De 4,500 Lbs. de capacidad nominal, alturas de estiba hasta 360" (9.14 Mts.), pasillos de trabajo de 84" (2.13Mts.)

B45AC-HL-180D De 4,500 Lbs. de capacidad nominal, alturas de estiba hasta 433" (11.00 Mts.), pasillos de trabajo de 84" (2.13Mts.)



BENDI® Montacargas de Pasillo Angosto

Modelo a Gas LP, Tier III, ataque lateral a 180°

B40/48IC3-180D De 4,000 Lbs. de capacidad nominal, alturas de estiba hasta 312" (7.92 Mts.), pasillos de trabajo de 78" (1.98Mts.)

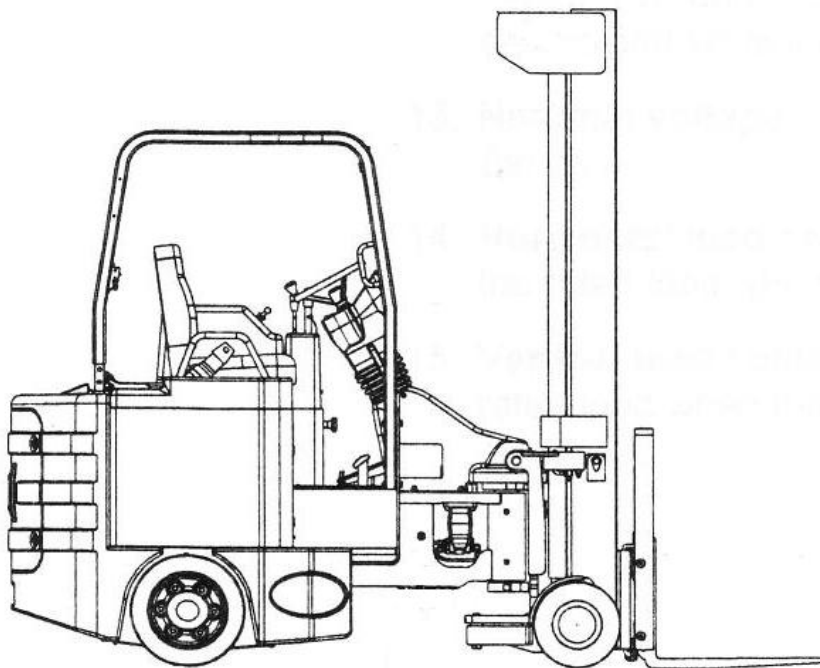
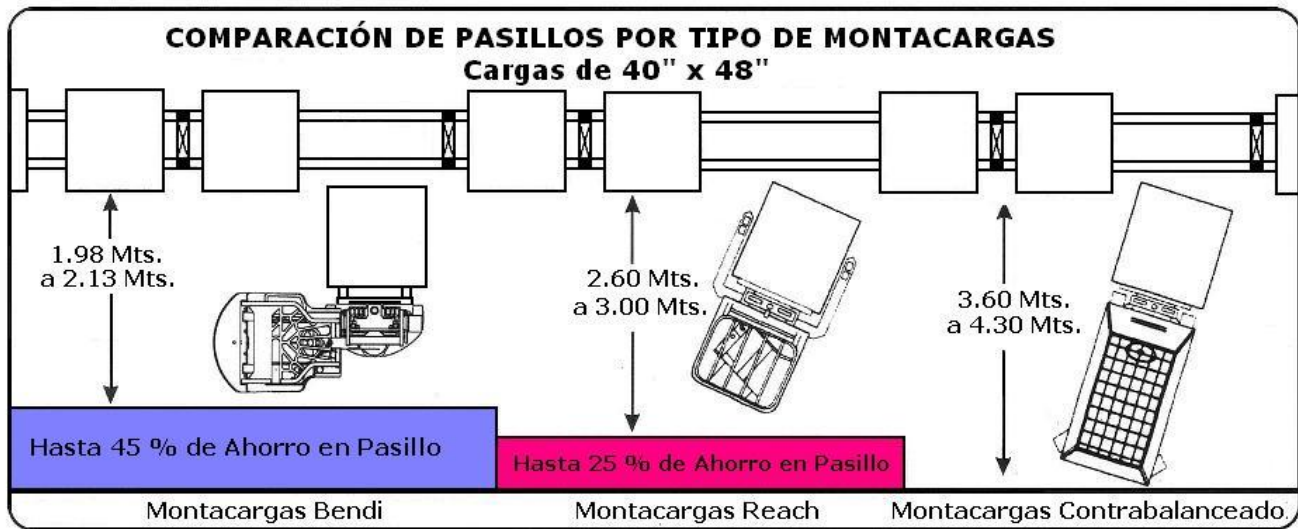

Bendi™

Con los Bendi de Landoll Corporation usted puede incrementar la capacidad de su almacén hasta en un 45% de su densidad actual o destinar la mitad del espacio actual y con la misma densidad de almacenaje, puede cargar y descargar trailers con el mismo montacargas, mantener una selectividad del 100% en todos sus productos...y lo más importante:

Obtendrá el manejo de sus cargas más eficiente del mercado y a menor costo que con otros equipos!!!



El Montacargas que lo hace TODO.....

- Confiable
- Máximo Retorno de su Inversión
- Altamente Eficiente

SwingMast® Montacargas de Pasillo muy Angosto

Modelo Eléctrico de 3 Ruedas



SLT-30

3000 Lbs. de capacidad nominal, opera en pasillos desde 54", alturas de estiba hasta 269" (6.83 Mts.). puede cargar y descargar cajas de trailer.

SLT-35

3500 Lbs. de capacidad nominal, opera en pasillos desde 54", alturas de estiba hasta 269" (6.83 Mts.) puede cargar y descargar cajas de trailer.

SLT-35-HLC

3500 Lbs. de capacidad nominal, mayor capacidad a gran altura, opera en pasillos desde 58", alturas de estiba hasta 302" (7.24 Mts.) puede cargar y descargar cajas de trailer.



Modelo Eléctrico Chasis Corto, de 4 Ruedas

SL-30

- 3,000 Lbs. de capacidad nominal.
- Alturas de estiba hasta 312" (7.92Mts.)
- Pasillo de trabajo desde 60"

SL-40

- 4,000 Lbs. de capacidad nominal.
- Alturas de estiba hasta 360" (9.14Mts.)
- Pasillo de trabajo desde 60"

SL-50

- 3,000 Lbs. de capacidad nominal.
- Alturas de estiba hasta 374" (9.50Mts.)
- Pasillo de trabajo de 60"

Modelo Eléctrico Chasis Largo, de 4 Ruedas

- 6,000 Lbs. y 8,000 Lbs. de capacidad nominal
- Alturas de estiba de hasta 281" (7.14 Mts.)
- Pasillos tan angostos como 66" libre entre cargas

SL-60

SL-80





Modelo Eléctrico Chasis Largo, de 4 Ruedas

- 12,000 Lbs. de capacidad nominal
- Alturas de estiba de hasta 243" (6.17 Mts.)
- Pasillos tan angostos como 83" libre entre cargas.

SL-120

Modelo de Combustión Interna, de 4 Ruedas



- 4,000 lbs. y 6,000 Lbs. de capacidad nominal.
- Alturas de estiba de hasta 240" (6.09 Mts.)
- Versatil, trabaja en todo terreno.

R-40SL Opera en pasillos desde 66"

R-60SL Opera en pasillos desde 72"

Serie EX

Montacargas para Ambientes Explosivos

Los Montacargas de la serie EX están fabricados para cumplir con las normas UL para ambientes inflamables y explosivos.



FL-40-EX De 4,000 Lbs. de capacidad nominal, alturas de estiba hasta 236" (5.99 Mts.)

FL-60-EX De 6,000 Lbs. y 6,800 Lbs. de capacidad nominal, alturas de estiba hasta 234" (5.94 Mts.)

El Montacargas que lo hace TODO.....

Con el Swing-Mast de DREXEL usted puede incrementar la capacidad de su almacén hasta en un 60% de su densidad actual o destinar la mitad del espacio actual y con la misma densidad de almacenaje, puede cargar y descargar trailers con el mismo montacargas, mantener una selectividad del 100% en todos sus productos...y lo más importante:

Obtendrá el manejo de sus cargas más eficiente del mercado y al mismo costo que con otros equipos!!!

